



EMME ANTINCENDIO S.r.l.

www.emme-italia.com

23052-7

ESTINTORE 5Kg Co2



OPTIONAL



- INVOLUCRO
In lega di acciaio ad alta resistenza, verniciatura esterna a polvere epossipoliestere, colore Rosso Ral 3000.
- AGENTE ESTINGUENTE
Biossido di Carbonio 99,99%
- VALVOLA
CPF M. 25x2, corpo in ottone, leve con verniciatura rossa Ral 3000.
- UTILIZZO
Fuochi di classe B (liquidi infiammabili)
- SUPPORTO
A muro con perno per valvola, in metallo, in dotazione standard.

Nota: Le immagini sono a scopo illustrativo, il prodotto acquistato potrebbe differire dalla foto

Estintore Co2 da 5Kg , temperatura di utilizzo da -30°C a +60°C, costruito in accordo alla norma **UNI EN 3-7 (D.M. 7.1.2005)**, approvato da European Marine Directive **MED 2014/90/UE, S.O.L.A.S.** (Safety of life at sea) '74 (2000), certificato secondo la direttiva per attrezzature a pressione PED 2014/68/UE.

Tutti gli estintori sono certificati volontariamente con un controllo Qualità di Prodotto garantita da Bureau Veritas Italia. Utilizzabile in presenza di apparecchiature elettriche sotto tensione fino a 1000 V, alla distanza di 1 mt.

VERSIONI DISPONIBILI



N.	CODICE	DESCRIZIONE
1	28052-7	Estintore 5kg Co2 approvato MED 2014/90/UE

Nella versione MED non è compreso il supporto a muro con perno (vedi lista ricambi a pagina seguente)

ESTINTORE APPROVATO/CERTIFICATO:

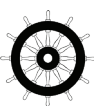

CLASSE DI FUOCO :



23052-7

ESTINTORE 5Kg Co2

SPECIFICHE TECNICHE

CLASSE DI FUOCO	113 B
ESTINGUENTE	Co2 99,99%
TEMPERATURA DI ESERCIZIO	-30°C +60°C
CARICA NOMINALE	5 Kg
PESO TOTALE	~ 13,8 Kg
DIMENSIONI	Altezza 750 mm Diametro 136 mm
TEMPO DI SCARICA	15 sec.
COPPIA DI SERRAGGIO VALVOLA	Minimo 95 Nm, Massimo 130 Nm
PRESSIONE DI COLLAUDO SERBATOIO	PT 250 bar
VOLUME SERBATOIO	7,5 L.
VALVOLA DI SICUREZZA	Intervento a 195 + 15/- 23 bar
MATERIALE SERBATOIO	Lega di acciaio
TRATTAMENTO ESTERNO/INTERNO	Sabbiatura e verniciatura a polvere epossipoliestere Rosso Ral 3000

IMBALLO

STANDARD : massimo 65 pezzi per pallet (65 pz. per scatola, max 1 scatola per pallet)
Dimensioni pallet 100x120x100(h) cm

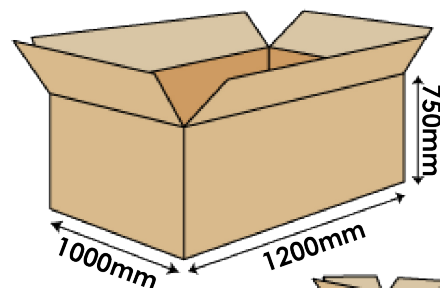

Nota: misure e quantità degli imballi sono indicative e possono subire variazioni

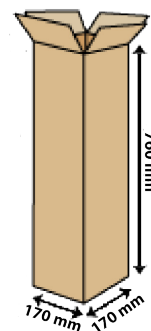

IMBALLO SINGOLO A RICHIESTA

MANUTENZIONE E INSTALLAZIONE

Per installazioni out door o navali si raccomanda di proteggere l'estintore con cover o cassette. Manutenzionare l'estintore in accordo alla norma vigente nel paese di utilizzo.

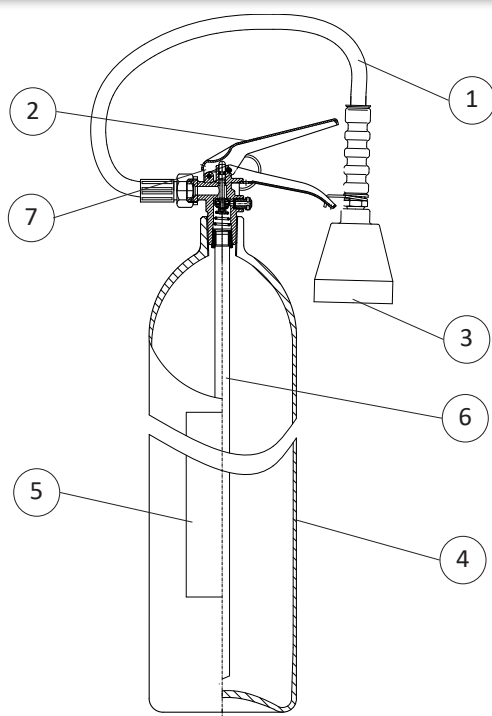

LISTA RICAMBI

NUMERO	DESCRIZIONE	CODICE
1	Manichetta SAE 100 R1 T 1/2"	0294
2	Valvola M. 25x2	0213C-1
3	Cono erogatore	0332
4	Involucro	0110-1
5	Etichetta 23052-7	0064-7
	Etichetta 28052-7	0064-1
6	Pescante in alluminio	0160-1
7	Spina di sicurezza	0284
	Sigillo per spina di sicurezza	0285
	Valvola di sicurezza	0262C
OPTIONAL	Supporto uso navale in ferro verniciato rosso	0319
OPTIONAL	Supporto uso navale in acciaio inox	1465
OPTIONAL	Fascia per supporto a muro in ferro verniciato rosso, modello Europa	1907-2

File name	Code	Date	Rele.	Check	Rev.	Pag.
st_23052-7	23052-7	12/10/17	M.R	AA	1	2

EMME ANTINCENDIO S.r.l

Via del Molino, 40 - 52010 Corsalone (AR) - Italy
info@emme-italia.com - Tel. +39.0575.511320

Altre Sedi Emme Antincendio s.r.l. in Italia : Milano - Padova - Reggio Emilia
P.IVA/ C.F. 11208251006 - R.E.A. FI-632545